



2400 Kg



3150x780x1875



15 m



11,9 m

VÁKUUMOS ÜVEGEMELŐ

600 Kg távirányítóval vezérelt vákuumos üvegemelő



PLUG & PLAY CSATLAKOZÁSOK

LMI Automatikusan felismeri a csatlakoztatott eszközöket

HÁROM KÜLÖNBÖZŐ JIB

- 800 Kg Hidraulikus JIB
- 800 Kg Mechanikus JIB
- 800 Kg Horog

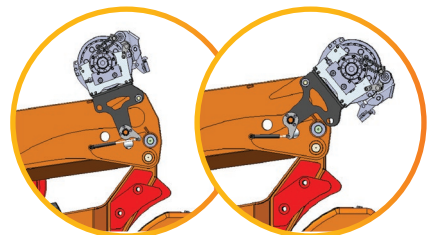

CSÖRLŐ

70° két különböző pozícióba állítható hátsó csörlő

FOLYTONOS
360°
FORGÁS



ESZKÖZÖK

Az összes eszköz a darun tárolható és szállítható



POWER PACK

Egyfázisú vagy három fázisú külső motor épületen belüli munkákhoz

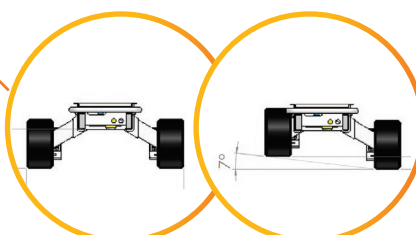

BŐVÍTHETŐ TALPAK 45°

Egymástól függetlenül bővíthető gumitalpak egyenetlen talajon



VEZÉRLÉS TÁVIRÁNYÍTÓVAL

- Nagyméretű kijelző
- Távirányító két akkumulátorral
- Daru és hernyótalpak vezérlése

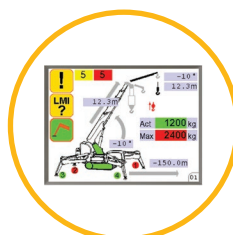

ELECTRONIC LMI

- Terhelhetőség és pillanatnyi terhelés kijelzése
- Plug & Play
- Hibaelhárítás diagnosztika
- Felhasználóbarát kijelző minden szükséges információval
- Teljes biztonság EN13000

DARU OPCIÓK

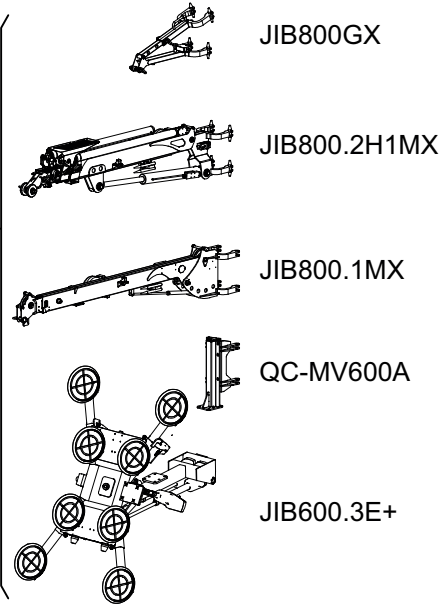
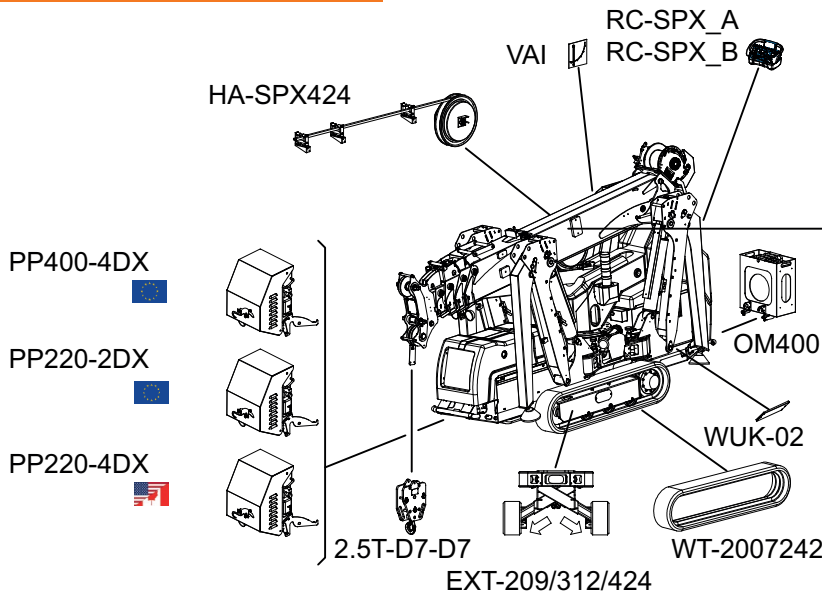

TEHERBÍRÁS

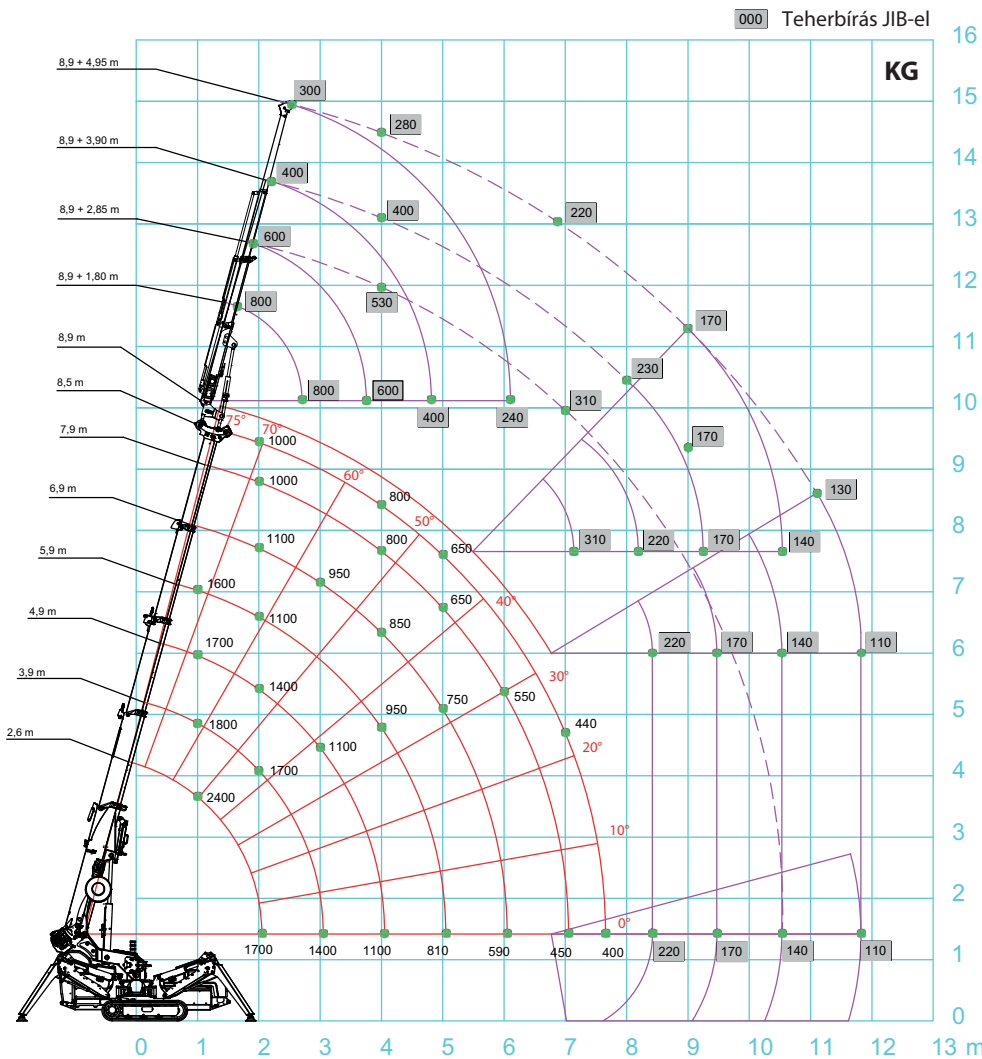

MŰSZAKI ADATOK

16		L x W x H	3150 x 780 x 1875 mm
15			3700 x 3700 mm
13		kg	
12		SPX424CDH	2030
11		SPX424C+	2130
10		/	200
9		2.5T-D7	20
8		PP400-4DX PP220-4DX PP220-2DX	45
7			
6		JIB800GX	25
5		JIB800.1MX	110
4		JIB800.1H1MX	140
3		JIB800.2H1MX	150
2		MR800.4	295
1		SPX424CDH	KUBOTA D722-E3B
			3 14,9kW 20Hp
		SPX424C+	n°4 6V 240 Ah 24 V-3F 4,0 kW 5,5 Hp

